



---

## 真空发生器使用说明书

型号：MC

## 真空发生器 MC

### 1. 设计参数及功能说明

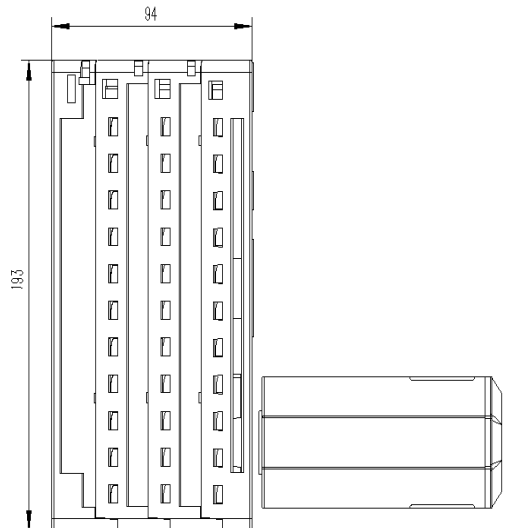
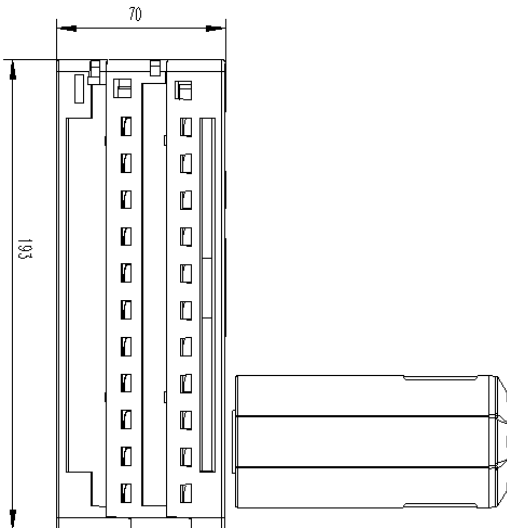
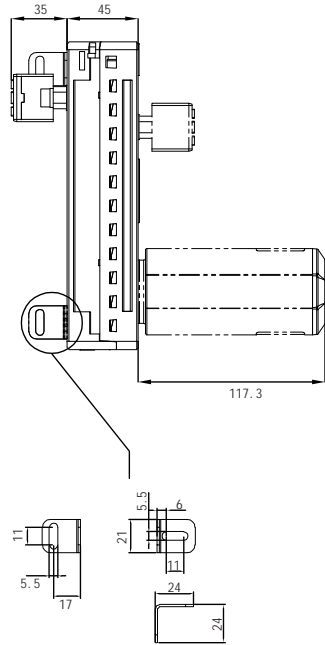
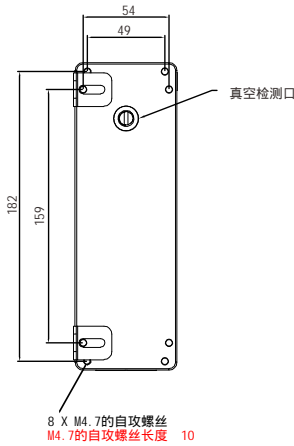
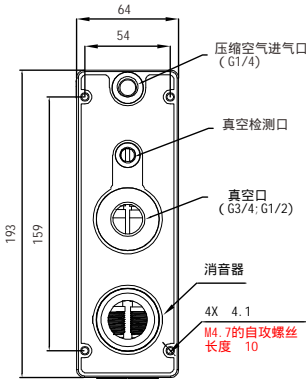

## 2. 工作原理

1. 压缩空气入口：进入干净干燥的压缩空气
2. 消音器：工作时不能遮挡
3. 真空口：连接吸盘
4. 真空检测口：检测真空值

压缩空气入口通入压缩空气，真空腔内产生真空。

如果超过最高使用压力，产品可能会损坏。  
建议压缩空气0.3Mpa-0.6Mpa